



# CATALOGUE GÉNÉRAL

**Someflu**   
Pompes centrifuges anticorrosives

 **Chabot**  
POMPES À HÉLICES

Spécialisée dans la conception, le développement, SOMEFLU fabrique et assure la maintenance des pompes centrifuges pour le transfert des fluides corrosifs, abrasifs et chargés dans les conditions les plus sévères.

## MISSION

Du développement à la mise en service, SOMEFLU accompagne ses clients au travers de solutions sur-mesure pour garantir un fonctionnement efficient selon les caractéristiques techniques de votre application.

## SAVOIR-FAIRE

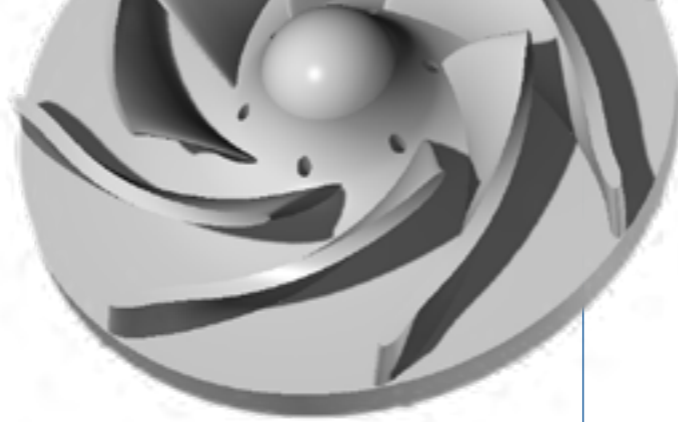
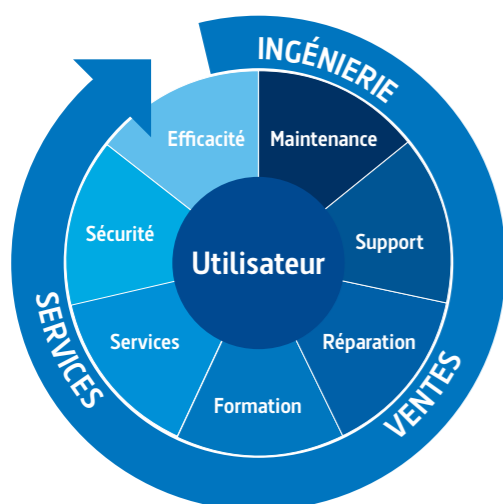

## FABRICANT DE POMPES DEPUIS 1962

Depuis 1962, SOMEFLU est une entreprise industrielle française qui conçoit et fabrique des solutions de pompage avec différents polymères (PP, PE-HD, UHMW-PE, PVDF, SOMEDUR®,...) ou en aciers inoxydables.

60 ans d'innovation et de développement ont permis à SOMEFLU de devenir un acteur majeur de l'industrie mécanique française. Certifiée ISO 9001:2015, nous contrôlons l'ensemble du processus de fabrication pour fournir à nos clients les équipements les plus fiables et performants.

La société étant implantée en région parisienne, c'est grâce à notre réseau de partenaires que nous assurons notre présence dans de nombreux pays pour apporter la meilleure qualité de service et toujours être au plus proche de nos clients.



## INGÉNIERIE & SERVICES



La division Ingénierie met à votre disposition son expérience acquise au travers des nombreux projets réalisés. Nous vous conseillons dans la recherche de la solution la plus adaptée à votre besoin et garantissons la meilleure performance et fiabilité de l'installation.

## NOTRE EXPERTISE

- › Étude personnalisée du projet
- › Optimisation des installations
- › Dimensionnements des équipements
- › Calculs des pertes et puissances
- › Constructions spéciales

Grâce à des outils innovants et de haute technologie nous développons et produisons votre pompe selon vos spécifications techniques :

- › Calculs de dynamique des fluides (CFD)
- › Calculs de rendement hydraulique

Nos spécialistes et techniciens de la division Services sont à votre disposition pour vous accompagner dans l'exploitation de vos équipements. Grâce à notre réseau de partenaires certifiés, nous assurons une meilleure proximité et rapidité d'intervention afin de toujours garantir la qualité de nos services.

## MISE EN SERVICE

- › Contrôle des performances opérationnelles
- › Opérations de lignage
- › Assistance à la mise en service
- › Contrôle des données de fonctionnement
- › Rédaction d'un rapport détaillé
- › Formation personnalisée

## MAINTENANCE ET RÉPARATION

- › Intervention sur site
- › Remise en état
- › Expertise, diagnostics, fiabilisations
- › Analyse vibratoire, mesures de débit





SOMEFLU propose une large gamme de pompes construites selon vos spécifications techniques. Notre objectif : garantir la solution la plus adaptée dans les environnements critiques.

## MATÉRIAUX

LA PARTIE HYDRAULIQUE EST ENTIÈREMENT RÉALISÉE :

### EN POLYMÈRES MASSIFS

En fonction de votre application nous proposons les matériaux suivants :

- › PP ou PP-EL
- › PE-HD ou PE-EL
- › PVC
- › PVDF ou PVDF-EL
- › PTFE
- › PFA
- › SOMEDUR® pour liquides abrasifs

Toutes les pièces en contact avec le fluide sont compatibles chimiquement.

### EN ACIER INOXYDABLE

L'hydraulique est conçue et fabriquée en différentes métallurgies, qui sont adaptées aux applications les plus difficiles :

- › AISI 316 L / 1.4404
- › AISI 904 L / 1.4939
- › Hastelloy



## ÉTANCHÉITÉ

Différentes étanchéités peuvent équiper les pompes SOMEFLU :

- › Garniture mécanique simple
- › Garniture mécanique double
- › Garniture mécanique cartouche

Différentes options sont disponibles : injection, rinçage à l'arrêt, bourrage graisse, etc.

### POMPES AVEC ENTRAÎNEMENT MAGNÉTIQUE :

Permet le pompage de fluides corrosifs ou dangereux sans risque de fuite et augmente la fiabilité de votre installation.

Étanchéité conforme à :

- › Directive Machines 2006/42/CE annexe I
- › Directive relative à la comptabilité Électromagnétique 2004/108/CE annexe I
- › Directive relative à la basse tension 2006/95/CE annexe III B

## APLAST, NOTRE DÉPARTEMENT DE MOULAGE

Notre procédé exclusif de transformation plastiques APLAST permet d'obtenir des produits de grande qualité, très homogènes, avec une grande stabilité dimensionnelle à l'usinage comme à l'usage.



QUALITÉ CERTIFIÉE : de la conception jusqu'à la mise en service, SOMEFLU garantit la qualité des équipements et des services selon la certification ISO 9001:2015

## HYDRAULIQUE PLASTIQUE

Notre gamme de pompes centrifuges est réalisée en polymères massifs selon nos standards ou normalisés. Leur conception est spécifique selon les caractéristiques de votre application, garantissant une haute résistance à la corrosion et à l'abrasion.



- › Débit (Q) : de 1 à >2000 m³/h
- › Hauteur (H) : de 0 à 90 m
- › Température (T) : de -40°C à +140°C
- › Pression (p) : de 0 bar à 16 bar
- › Raccordement (DN) : de 20 à 300 mm

POMPES HORIZONTALES AVEC GARNITURE OU MAGNÉTIQUES

POMPES VERTICALES

### > Série NP

Pompes centrifuges normalisées en polymères, dédiées au transfert de fluides corrosifs et abrasifs dans les applications industrielles sévères.



### > Série SP

Pompes centrifuges en polymères, équipées d'un refoulement tangentiel, dédiées au transfert de fluides corrosifs, hautement abrasifs et chargés.



### > Série ECO

Pompes centrifuges monobloc standardisées en polymères, fiables et performantes.



### > Série HMP

Pompes centrifuges monobloc hautes performances, adaptées à votre application et garantissant le meilleur rendement.



### > Série VP, VCP & VLP

Pompes centrifuges verticales dérivées des hydrauliques horizontales normalisées (NP). Pompes centrifuges verticales monobloc, de type "Cantilever" ou standard, conçues pour le pompage de fluides corrosifs en continu.



## HYDRAULIQUE INOX

Notre gamme de pompes centrifuges est réalisée avec différentes métallurgies selon nos standards. Elles sont adaptées à votre application grâce à une étanchéité par garniture mécanique simple, double ou par entraînement magnétique.



- › Débit (Q) : de 1 à 300 m³/h
- › Hauteur (H) : de 0 à 100 m
- › Température (T) : de -50°C à +110°C
- › Pression (p) : de 0 bar à 16 bar
- › Raccordement (DN) : de 32 à 125 mm

POMPES HORIZONTALES AVEC GARNITURE OU MAGNÉTIQUES

POMPES VERTICALES

### > Série HMI & ECO-I

Pompes centrifuges monobloc standardisées en acier inoxydable, fiables et performantes destinées aux conditions et aux exigences les plus complexes.



### > Série IMA

Pompes centrifuges monocellulaire en construction horizontale adaptées à de nombreuses applications pour garantir la meilleure performance.



### > Série VCI-M & VLI-M & VLI-A

Pompes centrifuges verticales monobloc, de type "Cantilever" ou standard, conçues pour le pompage de fluides corrosifs en continu.



NORMALISÉE ISO 2858

# NP

 avec garniture mécanique ou entraînement magnétique

## PRÉSENTATION

Les pompes centrifuges horizontales monocellulaires de la série NP sont destinées au transfert des fluides corrosifs clairs ou légèrement chargés dans les secteurs les plus divers de l'industrie. La gamme des pompes de la série NP offre des débits jusqu'à 1500 m<sup>3</sup>/h et une hauteur manométrique de 90 mcl.

## AVANTAGES

- › Ensemble hydraulique en polymère de forte épaisseur usiné dans la masse (non revêtu)
- › Roue semi-ouverte ou fermée équipée d'un insert surmoulé de forte épaisseur
- › Accrochage de la roue insensible au sens de rotation

## UTILISATIONS

- › Bains de traitement de surfaces - Nickel chimique
- › Bains de décapage
- › Machines de nettoyage (lessive, solvants, etc.)
- › Relevage d'effluents alcalins
- › Industrie pétrochimique
- › Unités de traitement des eaux en centrale Nucléaire
- › Eau de mer (aquarium - thalassothérapie)

## MATÉRIAUX

Hydraulique entièrement réalisée en matériaux plastiques de fortes épaisseurs usinés dans la masse.

Aucune pièce métallique n'est en contact avec le fluide véhiculé.

HYDRAULIQUE	O-RINGS	JOINTS
PP / PP-EL	EPDM	SiC / SiC
PVDF / PVDF-EL	FKM	SiC / C
SOMEDUR® / PEHD-EL	FFKM	SiC / SiC + SiC / C
PEEK		

## PERFORMANCES

Performance en 50Hz / 60Hz :

- › Jusqu'à 1500 m<sup>3</sup>/h (6600 GPM) à 50Hz
- › Hauteur différentielle totale jusqu'à 90 mcl (295 ft) à 50Hz
- › Température de service à partir de -60°C à 200°C (-75°F à 400°F)

## DIAGRAMMES

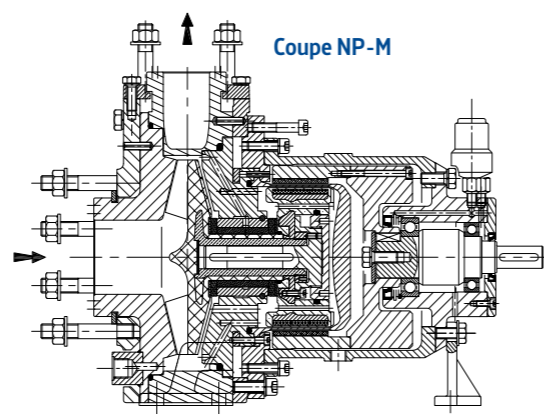
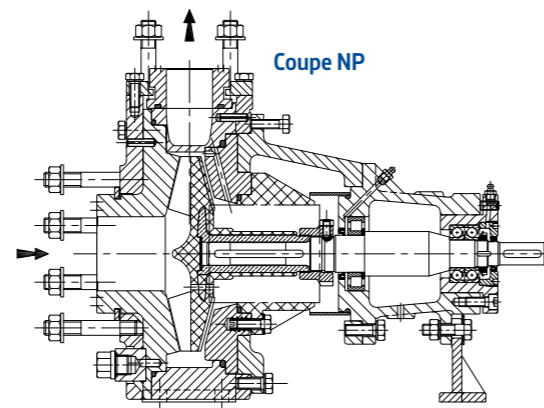
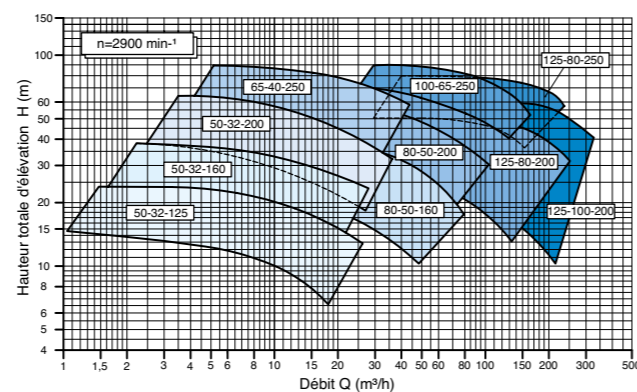
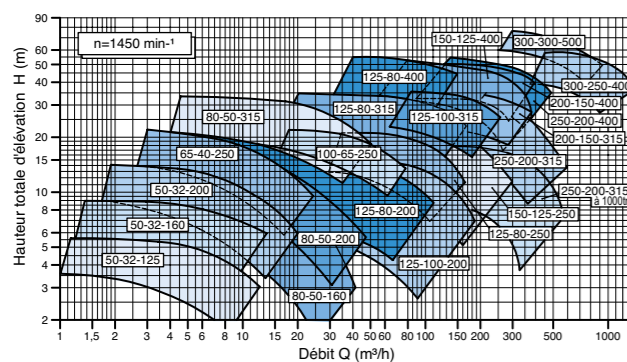

## VARIANTES DE CONSTRUCTION

### NP-V / HV

Ces séries de pompes sont destinées au transfert des fluides corrosifs très abrasifs ou très chargés en matières en suspension.

Les pompes de la série HV sont équipées d'une volute à sortie tangentielle et d'une roue vortex permettant le passage de particules solides.

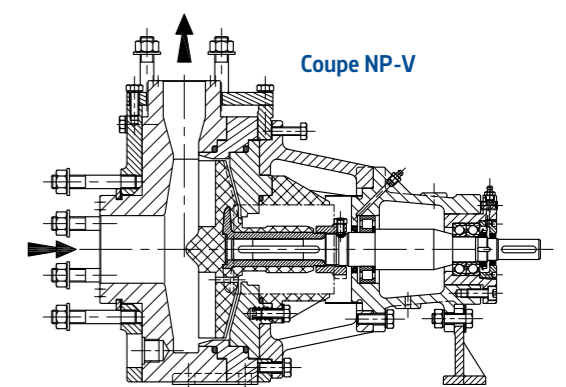
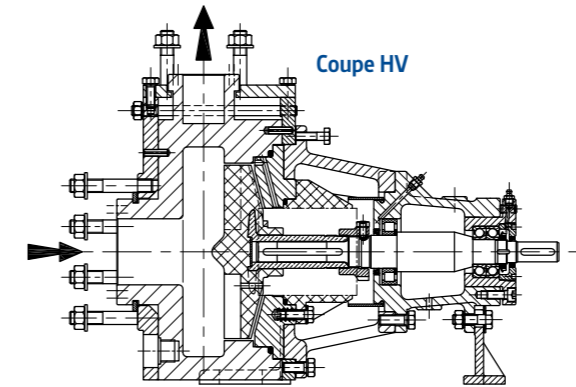

### DIAGRAMME HV

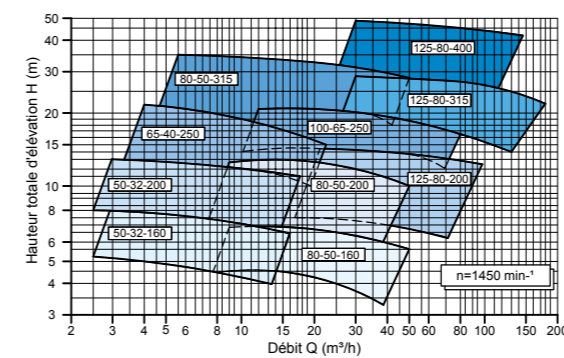

### DIAGRAMME NP-V

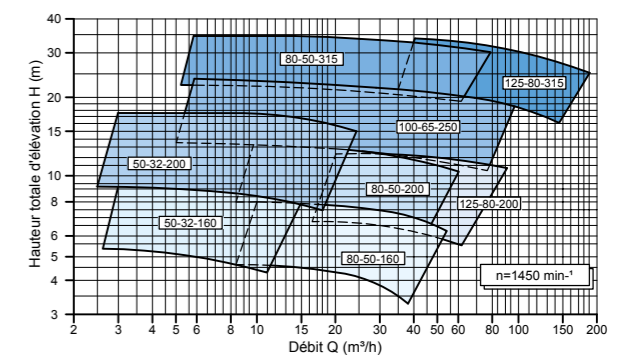

## POMPES MONOBLOCS

Toutes les pompes NP, NP-M, NP-V et HV peuvent être réalisées en construction monobloc jusqu'à une puissance d'entraînement de 15 kW et suivant les conditions de services.



ECO-N

## ATEX STANDARDS

Les pompes NP et dérivés sont disponibles en version ATEX 94/9/CE.

Pour la zone CE, toutes les pompes normalisées chimie et leurs variantes de construction sont disponibles en versions certifiées ATEX :

- › Ex II 2/3 G/GD c IIB/IIC T4 (autres sur demande)
- › Certification Volontaire INERIS 04 ATEX 3008X



NP certifiée ATEX

## GARNITURE MÉCANIQUE CARTOUCHE

L'étanchéité au passage d'arbre est assurée par une garniture mécanique cartouche développée par SOMEFLU. Cette garniture pré-réglée en usine simplifie les opérations de montage et d'entretien.

En fonction de la nature du fluide et du type de process, la garniture cartouche peut être réalisée avec les variantes suivantes :

### STANDARD

**La cartouche standard SOMEFLU est une garniture lubrifiée par le produit véhiculé grâce à des alimentations réparties dans le corps de la pompe :**

- › Aucun apport de fluide extérieur
- › Pas d'entretien
- › Pas de réglage (pré-réglée de construction)
- › Démontage et remontage d'une grande simplicité

### INJECTION

Dans le cas où le process le permet, de l'eau claire est injectée au niveau des faces de friction de la garniture cartouche et le débit est régulé par une bague de laminage placée dans le fond de volute. La chambre de garniture ne possède qu'une arrivée d'eau.

### RINÇAGE À L'ARRÊT

Pour les produits cristallisant ou contenant des produits en suspension : rinçage de la garniture (et de la pompe) à l'eau claire (pression maxi 3 bar). Pour un rinçage très efficace, celui-ci doit être effectué avec la pompe en fonctionnement (quelques minutes).

### BOURRAGE À LA GRAISSE

Pour éviter l'apport d'eau (installation extérieure soumise au gel, par ex.), nous pouvons remplir l'espace sous garniture de graisse, ce qui évitera la cristallisation sous les faces de friction de la cartouche. Un apport en lubrifiant (40g) toutes les 4000 h est suffisant pour maintenir l'efficacité du "bourrage" de graisse. On peut également, à la place du graisseur, installer un réservoir automatique.

### GARNITURE MÉCANIQUE DOUBLE

Les pompes NP peuvent recevoir les garnitures mécaniques doubles des différents constructeurs.

**En cas de fluide très concentré, lorsqu'aucune fuite de fluide de procédé ne peut être acceptée, une double garniture mécanique peut être installée :**

- › Côté fluide : la garniture mécanique est lubrifiée avec le fluide process
- › Côté atmosphère : la garniture mécanique est lubrifiée avec un apport extérieur d'eau

En cas de défaillance du joint côté procédé, en raison d'une pression plus élevée à l'entrée extérieure, il n'y aura pas de fuite de fluide vers l'extérieur.

### STANDARD

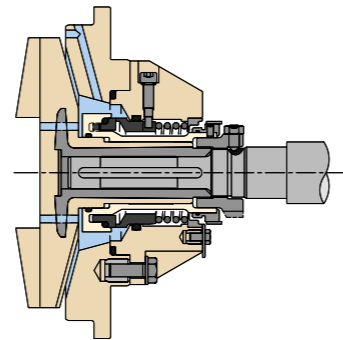

### INJECTION

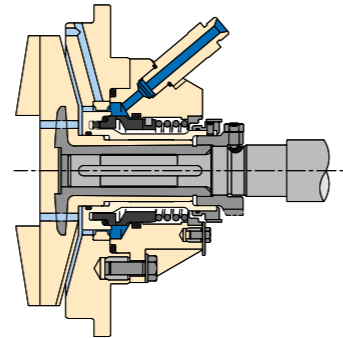

### RINÇAGE À L'ARRÊT

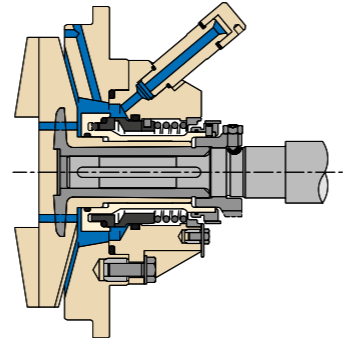

### BOURRAGE À LA GRAISSE

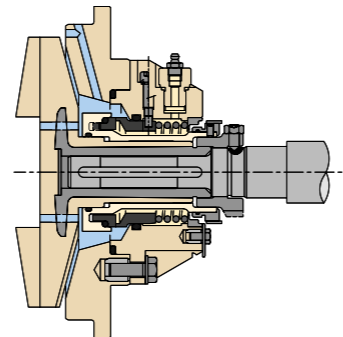

### GARNITURE MÉCANIQUE DOUBLE

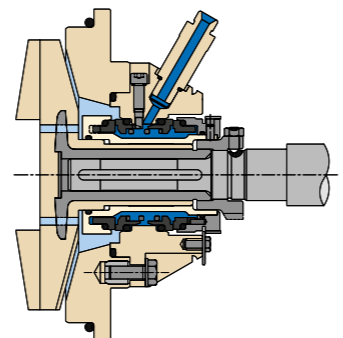

## APPLICATIONS

Les pompes plastiques SOMEFLU ont pénétré les secteurs industriels les plus avancés : nucléaire, chimique, pétrolier, etc. SOMEFLU est également un partenaire incontournable des Eco-industries.

## USAGES

- › Eau de mer (aquarium – thalassothérapie – centrale nucléaire) (1)
- › Installation de neutralisation des gaz des unités d'incinération (2)
- › Relevage et transfert des produits chimiques, des effluents, etc. (3)
- › Industrie pétrochimique (4)
- › Installation de désodorisation des gaz issus des procédés d'épuration (5 et 6)
- › Traitement de surface
- › Métallurgie (décapage – stockage des bains, etc.)



4



1



2



3



5



6

# ECO avec garniture mécanique

## PRÉSENTATION

Les pompes centrifuges horizontales monocellulaires de la série ECO sont destinées aux transferts des liquides les plus divers (corrosifs et/ou agressifs). Elles sont équipées d'une garniture mécanique performante qui répond aux exigences les plus sévères de l'industrie.

La gamme des pompes de la série ECO offre des débits jusqu'à 300 m<sup>3</sup>/h et une hauteur manométrique de 70 mcl.

## AVANTAGES

- › Moteurs normalisés CEI
- › Démontage moteur/pompe sans difficulté après plusieurs années dans des ambiances corrosives
- › Conçue pour résister aux ambiances les plus corrosives
- › Alternative économique aux pompes normalisées
- › Maintenance simplifiée et coûts de fonctionnement réduits
- › Garniture montage intérieur
- › Disponible en version normalisée, voir la série ECO-N

## MATÉRIAUX

La partie hydraulique est entièrement réalisée en matériaux plastiques de fortes épaisseurs.

Aucune pièce métallique n'est en contact avec le fluide véhiculé.

HYDRAULIQUE	JOINTS	GM
PP / PP-EL	EPDM	SiC/SiC
PEHD-EL	VITON®	SiC/C
PVC	CHEMRAZ®	
PVDF / PVDF-EL		

## CARACTÉRISTIQUES

### Performance en 50 / 60 Hz :

- › De 1.5 à 300 m<sup>3</sup>/h
- › De 2 à 70 mcl
- › Température de service de -20°C à 100°C

## DIAGRAMMES

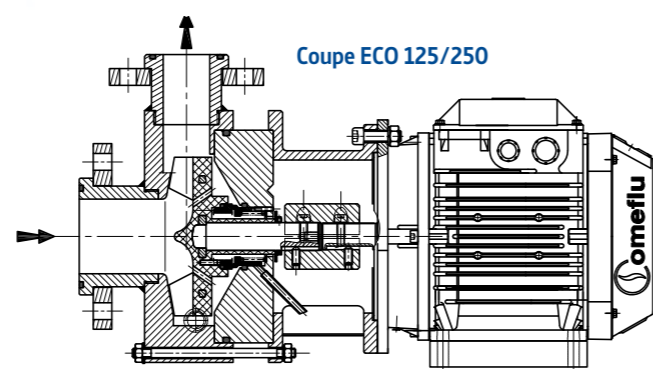
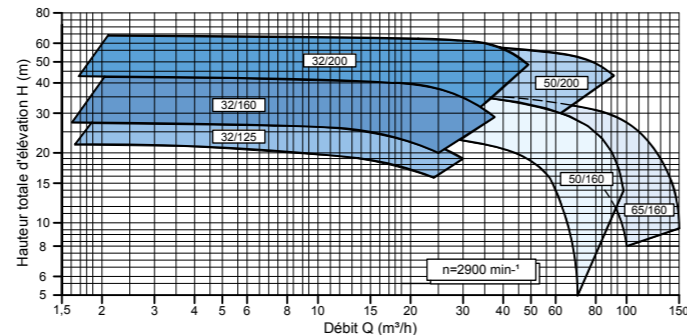
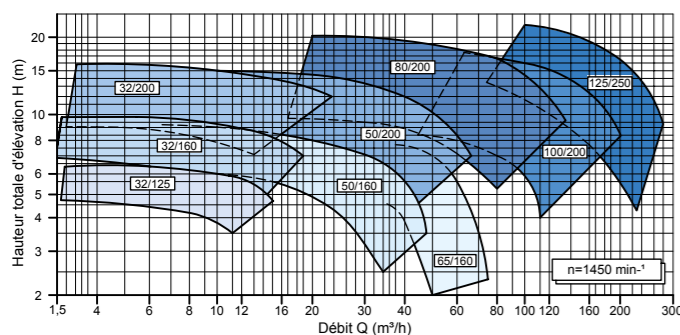

## BAC D'AMORÇAGE

Les pompes de la série ECO sont des pompes centrifuges monocellulaires horizontales destinées à être installées en "charge".

En "aspiration", elles sont équipées de bacs d'amorçage spécialement étudiés pour des conditions très sévères d'utilisation.

## MOTEURS

Les pompes ECO sont équipées de moteurs normalisés (aux normes CEI) d'une puissance de 2,2 kW à 18,5 kW et une vitesse de rotation de 1450 et 2900 min<sup>-1</sup>.

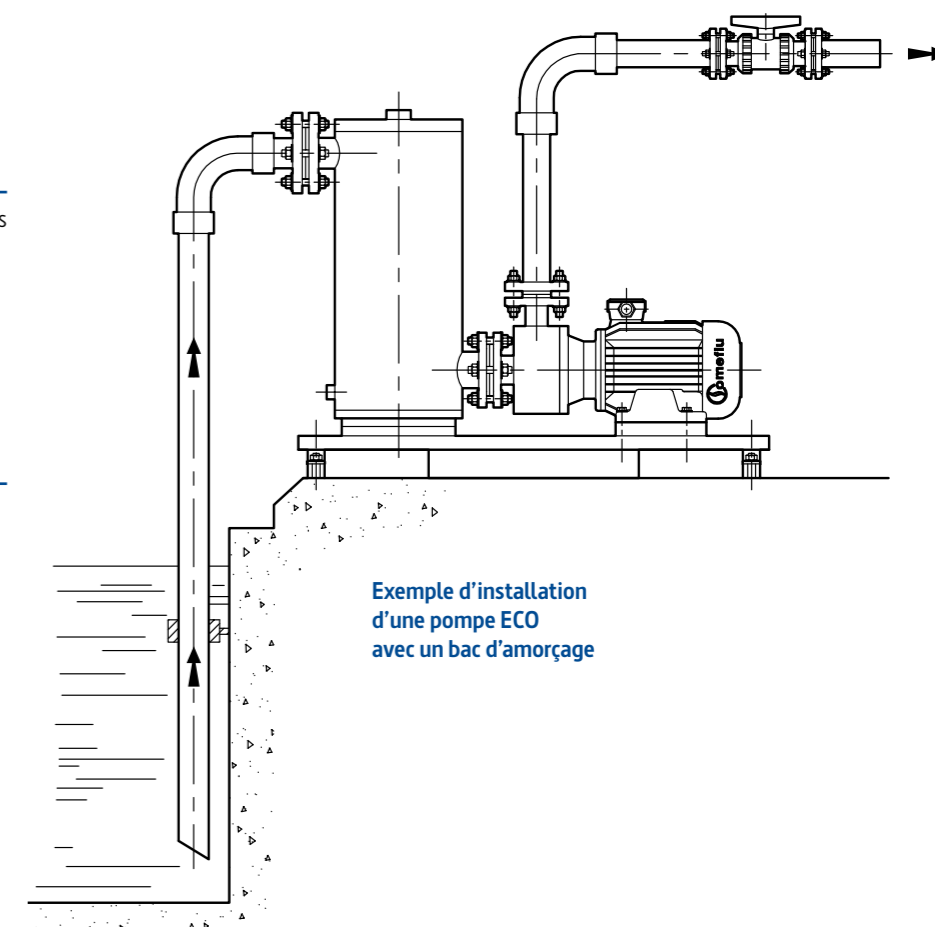

Exemple d'installation d'une pompe ECO avec un bac d'amorçage

## UTILISATIONS

- › Unité de désodorisation
- › Unité de lavage des gaz
- › Eau de mer pour aquarium et thalassothérapie
- › Traitement des eaux usées
- › Relevage et transfert de toutes les solutions acides ou alcalines

## ATEX STANDARDS

Pour la zone CE, les pompes ECO sont disponibles en version ATEX :

- › Ex II 2/3 G/GD c IIB/IIC T4 (autres sur demande)
- › Certification volontaire INERIS O4 ATEX 3008X



# HMP

avec garniture mécanique  
ou entraînement magnétique

## PRÉSENTATION

Les pompes centrifuges monocellulaires horizontales de la série NI sont destinées au transfert des liquides nécessitant une construction en acier inoxydable dans les secteurs les plus divers de l'industrie. La gamme des pompes de la série NI offre des débits jusqu'à 300 m<sup>3</sup>/h et une hauteur manométrique jusqu'à 100 mcl.

## ADVANTAGES

- › Fiabilité et robustesse grâce à la conception massive usinée
- › Moteurs normalisés aux normes CEI
- › Maintenance simplifiée

## APPLICATIONS

- › Transfert de liquides corrosifs clairs ou légèrement chargés
- › Transfert d'effluents
- › Tour d'abattage ou de désodorisation
- › Bains de galvanoplastie
- › Eau de mer, aquarium, thalassothérapie

## MATÉRIAUX

La partie hydraulique est entièrement réalisée en matériaux plastiques de fortes épaisseurs.

Aucune pièce métallique n'est en contact avec le fluide véhiculé.

HYDRAULIQUE	JOINTS	GM
PP / PP-EL	EPDM	SiC / SiC
PEHD-EL	VITON®	SiC / C
PVC	CHEMRAZ®	
PVDF / PVDF-EL		PTFE / Alumina

## ATEX STANDARDS

Pour la zone CE, les pompes HMP-N/S sont disponibles en version ATEX :

- › Ex II 2/3 G/GD c IIB/IIC T4 (autres sur demande)
- › Certification volontaire INERIS O4 ATEX 3008X

## CARACTÉRISTIQUES

Performance en 50 Hz :

- › De 1.5 à 80 m<sup>3</sup>/h
- › De 2 à 80 mcl
- › Température de service de -20°C à 100°C

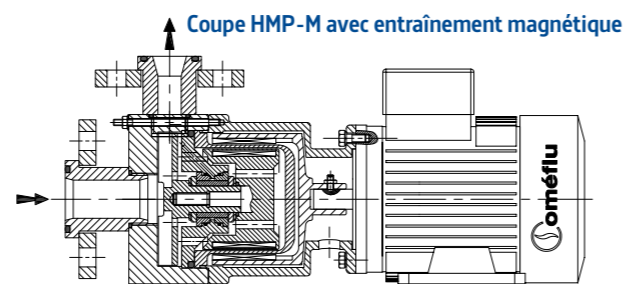
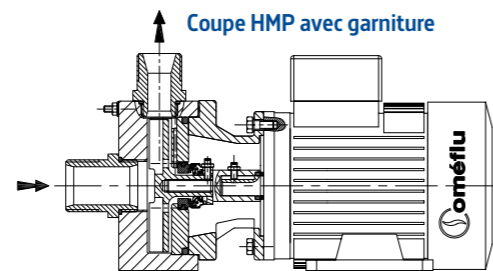

## DIAGRAMMES

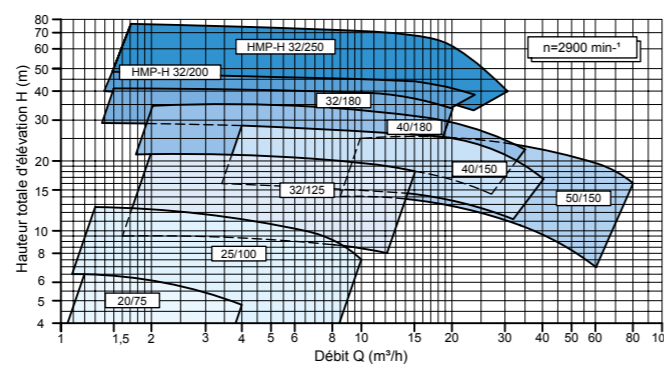
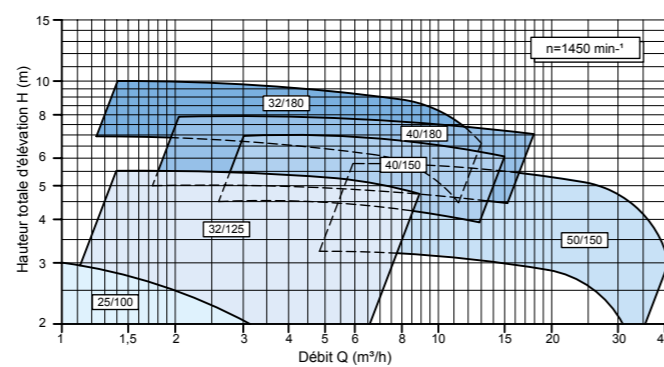

## BAC D'AMORÇAGE

Les pompes HMP peuvent être installées avec un clapet de pied côté aspiration. En variante, elles peuvent être équipées d'un bac d'amorçage.

Ce type d'installation représente une alternative aux pompes verticales.



HMP avec réservoir d'amorçage

## HMP-A AUTO-AMORÇANTE

Construites sur la base des pompes HMP, les pompes HMP-A sont équipées d'une volute avec un bac d'amorçage intégré.

Elles sont destinées à véhiculer des liquides clairs ou légèrement chargés.

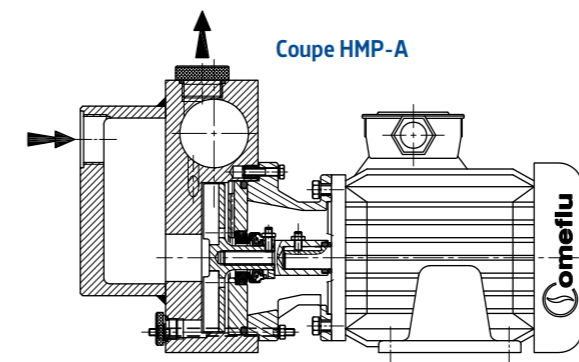

## DIAGRAMME HMP-A

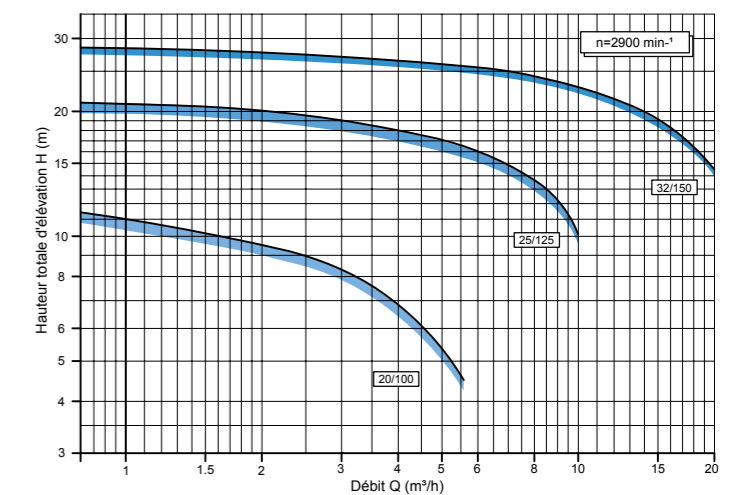

## RACCORDEMENTS

Les pompes peuvent être équipées, selon la demande, de brides, d'embouts filetés ou d'embouts cannelés.



## MOTEURS

Les pompes HMP sont équipées de moteurs normalisés de fabricants renommés.

NORMALISÉE NFE 44121 - ISO 2858 - ISO 5199 - DIN 24256

# NI

 avec garniture mécanique  
ou entraînement magnétique

## PRÉSENTATION

Les pompes centrifuges monocellulaires horizontales de la série NI sont destinées au transfert des liquides nécessitant une construction en acier inoxydable dans les secteurs les plus divers de l'industrie. La gamme des pompes de la série NI offre des débits jusqu'à 300 m<sup>3</sup>/h et une hauteur manométrique jusqu'à 100 mcl.

## PRINCIPAUX AVANTAGES

- › Moteurs normalisés CEI
- › Hydraulique moulée de forte épaisseur
- › Maintenance simplifiée
- › Disponible en version monobloc à garniture mécanique, voir série HMI normalisée
- › Disponible en version à entraînement magnétique, voir série NI-M

## UTILISATIONS

- › Industrie alimentaire, pharmaceutique, nucléaire
- › Laboratoires
- › Transfert de solutions agressives
- › Dépotage de camions, citernes et containers
- › Produits chauds
- › Cosmétiques
- › Solvants
- › Chimie

## MATÉRIAUX

Toutes les parties en contact avec le liquide véhiculé sont réalisées en acier INOXYDABLE :

- › X3 Cr Ni Mo 17-12-2 (AISI 316 - 1.4401)

HYDRAULIQUE	JOINTS	GM
INOX 316	EPDM	SiC / SiC
	VITON®	SiC / Carbone
	PTFE / FEP	Alumine / Carbone
		Carbone / Inox

Garniture mécanique double en option

## CONFORMITÉ ATEX

Pour la zone CE, les pompes NI sont disponibles en version ATEX :

- › Ex II 2/3 G/GD c IIB/IIC T4 (autres sur demande)
- › Certification volontaire INERIS O6 ATEX 3005X

## CARACTÉRISTIQUES

Performance en 50 Hz :

- › De 1 à 300 m<sup>3</sup>/h
- › De 1 à 100 mcl
- › Température de service de -70°C à 180°C

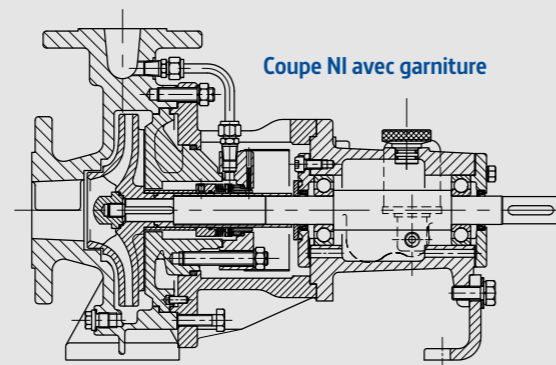
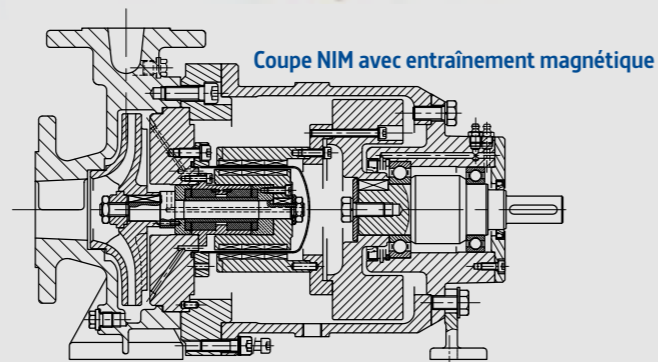

## DIAGRAMMES

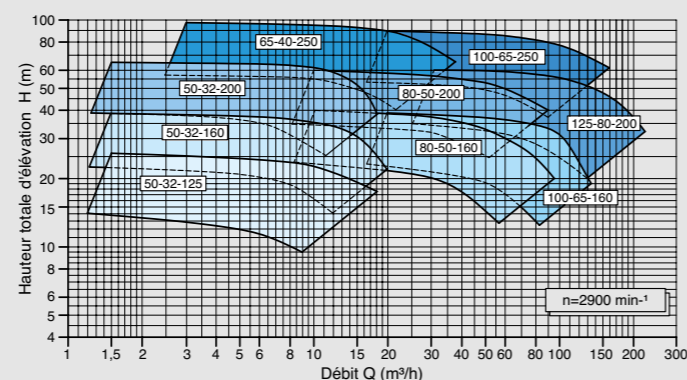
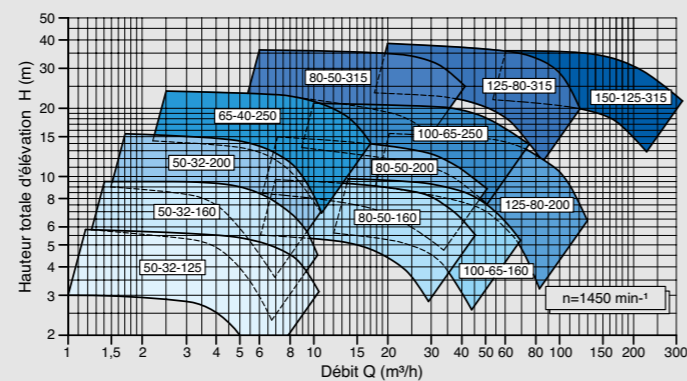

# ECO-I

 avec garniture mécanique  
ou entraînement magnétique

## PRÉSENTATION

Les pompes centrifuges horizontales monocellulaires de la série ECO-I sont destinées au transfert des liquides nécessitant une construction en acier inoxydable dans les secteurs les plus divers de l'industrie. Elles complètent la série HMI et bénéficient de tout le savoir faire de SOMEFLU. Les pompes de la série ECO-I offrent des débits jusqu'à 100 m<sup>3</sup>/h et une hauteur manométrique jusqu'à 70 mcl. Pour des performances supérieures, consulter la série HMI avec hydraulique normalisée.

## PRINCIPAUX AVANTAGES

- › Moteurs normalisés CEI
- › Démontage moteur/pompe sans difficulté après plusieurs années dans une ambiance corrosive
- › Sécurité d'utilisation : roue moulée, volute mécano-soudée avec de fortes épaisseurs et pièces massives usinées
- › Maintenance réduite : nombre de pièces limité, conception optimisée
- › Positionnement fixe sans réglage

## UTILISATIONS

- › Industrie alimentaire, pharmaceutique, nucléaire
- › Transfert de solutions agressives
- › Dépotage de camions, citernes, containers
- › Cosmétiques
- › Solvants

## MATÉRIAUX

Toutes les parties en contact avec le liquide véhiculé sont réalisées en acier INOXYDABLE :

- › X3 Cr Ni Mo 17-12-2 (AISI 316L - 1.4404)

HYDRAULIQUE	JOINTS	GM
INOX 316L	EPDM	SiC / SiC
	VITON®	SiC / Carbone
		Alumine / Carbone

## CONFORMITÉ ATEX

Pour la zone CE, les pompes ECO-I sont disponibles en version ATEX :

- › Ex II 2/3 G/GD c IIB/IIC T4 (autres sur demande)
- › Certification volontaire INERIS O6 ATEX 3005X

## CARACTÉRISTIQUES

Performance en 50 Hz :

- › De 1 à 100 m<sup>3</sup>/h
- › De 1 à 70 mcl
- › Température de service de -70°C à 120°C

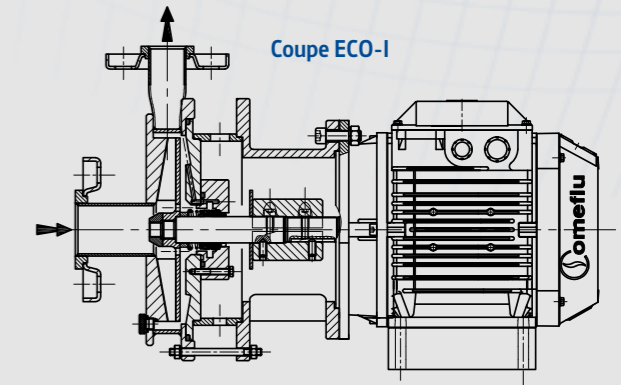
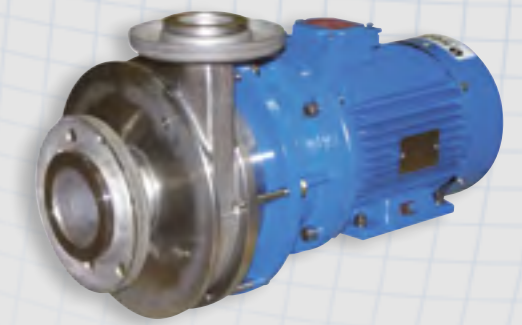

## DIAGRAMMES

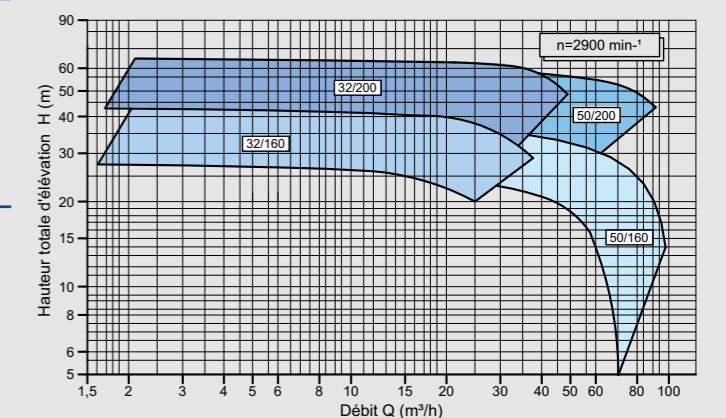
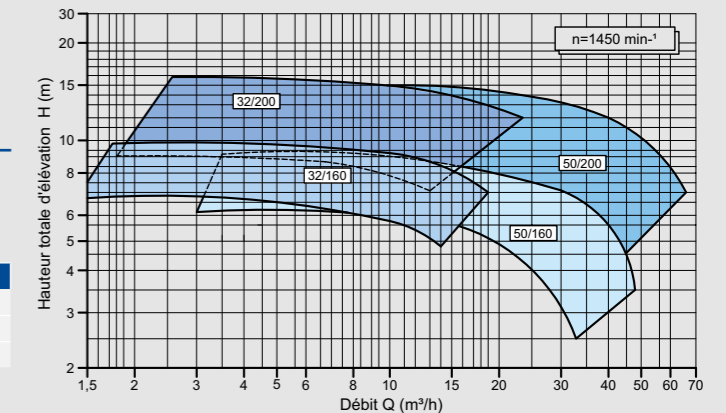

# HMI

 avec garniture mécanique ou entraînement magnétique

## PRÉSENTATION

Les pompes centrifuges monocellulaires horizontales de la série HMI-N/S sont destinées au transfert des liquides nécessitant une construction en acier inoxydable dans les secteurs les plus divers de l'industrie. La gamme des pompes de la série HMI-N/S offre des débits jusqu'à 70 m<sup>3</sup>/h et une hauteur manométrique jusqu'à 80 mcl. Pour des performances supérieures, consulter la série HMI avec hydraulique normalisée ou la série ECO-I.

## PRINCIPAUX AVANTAGES

- › Moteurs normalisés CEI
- › Fiabilité et robustesse grâce à la conception moulée
- › Roue ouverte pour fluides légèrement chargés
- › Roue fermée pour fluides chauds
- › Maintenance simplifiée

## UTILISATIONS

- › Industrie alimentaire, pharmaceutique, nucléaire
- › Transfert de solutions agressives
- › Dépotage de camions, citernes et containers
- › Cosmétiques
- › Solvants

## MATÉRIAUX

Toutes les parties en contact avec le liquide véhiculé sont réalisées en acier INOXYDABLE :

- › X3 Cr Ni Mo 17-12-2 (AISI 316L - 1.4404)
- › X1 Ni Cr Mo Cu 25-20-5 (AISI 904L - 1.4539)

HYDRAULIQUE	JOINTS	GM
INOX 316L	EPDM	SiC / SiC
URANUS	VITON®	SiC / Carbone
	FLUOROSILICONE	
	PTFE / FEP	Carbone / Inox
		PTFE Verre / Alumine

Garniture mécanique double en option

## CONFORMITÉ ATEX

Pour la zone CE, les pompes HMI-N/S sont disponibles en version ATEX :

- › Ex II 2/3 G/GD c IIB/IIC T4 (autres sur demande)
- › Certification volontaire INERIS O6 ATEX 3005X

## CARACTÉRISTIQUES

Performance en 50 Hz :

- › De 1 à 70 m<sup>3</sup>/h
- › De 1 à 80 mcl
- › Température de service de -70°C à 120°C



HMI-N/S

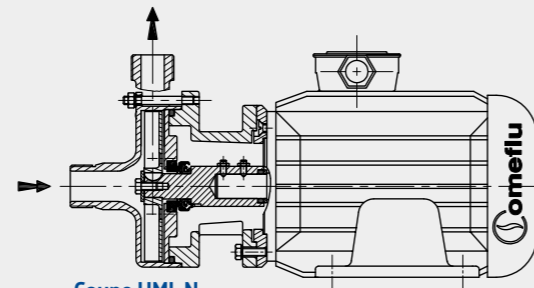

Coupe HMI-N avec garniture mécanique

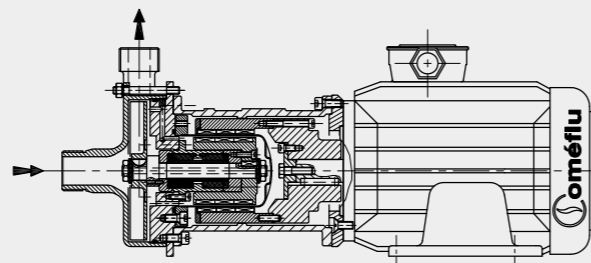

Coupe IMA avec entraînement magnétique

## DIAGRAMMES

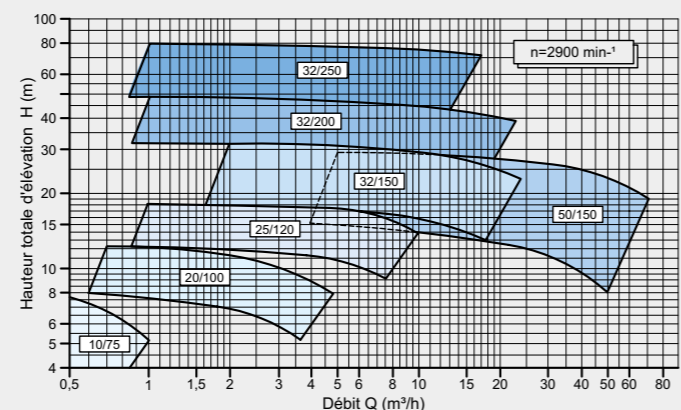
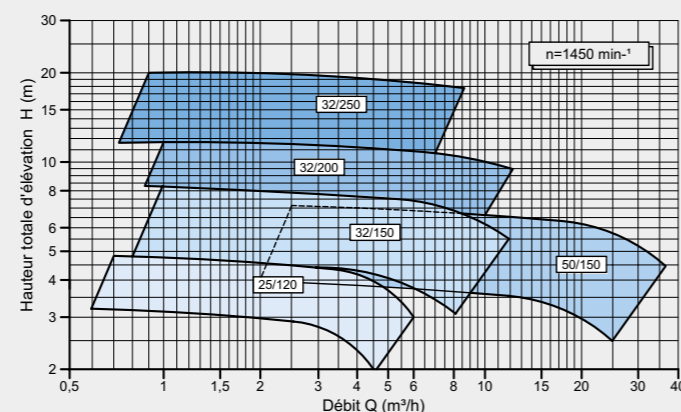

## RACCORDEMENTS

Les pompes peuvent être équipées, selon la demande, de brides, d'embouts filetés ou d'embouts cannelés.

## MOTEURS

Les pompes HMI sont équipées de moteurs normalisés de fabricants renommés.

## HMI-X HAUTE PRESSION STATIQUE

Les pompes HMI-X sont utilisées pour des applications en circuit fermé avec des pressions statiques jusqu'à 50 bar. Les pompes HMI-X sont équipées d'une volute usinée dans la masse.

## HMI-A ET HMI-B AUTO-AMORÇANTES

Construites sur la base des pompes HMI, les pompes HMI-A et HMI-B sont équipées d'une volute avec un bac d'amorçage intégré. Ces pompes sont destinées au transfert de liquides clairs ou légèrement chargés.

## HMI-MT POUR MOYENNE TEMPERATURE

Les pompes centrifuges monocellulaires horizontales HMI-MT sont destinées au transfert de liquides chauds. Température maximum de service : 200°C



IMA à entraînement magnétique



HMI-X haute pression



HMI-A auto-amorçante



HMI-MT



HMI-DE zone 1 avec bouteille de lubrification

# VP

## PRÉSENTATION

Les pompes centrifuges verticales VP sont destinées au transfert des liquides clairs ou légèrement chargés dans les secteurs les plus divers de l'industrie.

Suivant les conditions d'implantation requises, les longueurs des pompes verticales VP s'adaptent à votre besoin jusqu'à 2000 mm.

La gamme des pompes de la série VP offre des débits jusqu'à 250 m<sup>3</sup>/h et une hauteur manométrique de 65 mcl.

Elles viennent en complément de la série VLP (Fiche produit 18.01).

## PRINCIPAUX AVANTAGES

- › Moteurs normalisés CEI
- › Solution économique pour les fosses de grandes dimensions ou très profondes
- › Roue ouverte acceptant des MES
- › Palier supérieur de construction robuste
- › Palier inférieur lubrifié par le fluide pompé
- › Roue VORTEX en option
- › Montage cantilever (option)
- › Montage sur flotteur (option)

## UTILISATION

- › Vidange des bacs usés ou transfert des solutions acides et alcalines
- › Bassins de lagunage
- › Piscines de lixiviation
- › Laveurs de gaz
- › Stations de traitements des eaux

## MATÉRIAUX

Hydraulique entièrement réalisée en matériaux plastiques de fortes épaisseurs usinées dans la masse.

Aucune pièce métallique n'est en contact avec le fluide véhiculé.

HYDRAULIQUE	JOINTS
PP / PP-EL	EPDM
PVDF / PVDF-EL	VITON®
PEHD / PEHD-EL	VITON VAC®

## CONFORMITÉ ATEX

Pour la zone CE, toutes les pompes VP sont disponibles en versions certifiées ATEX :

- › Ex II 2/3 G/GD c IIB/IIC T4 (autres sur demande)

## CARACTÉRISTIQUES

Performance en 50 Hz :

- › De 1 à 250 m<sup>3</sup>/h
- › De 1 à 65 mcl
- › Température de service de -20°C à 120°C

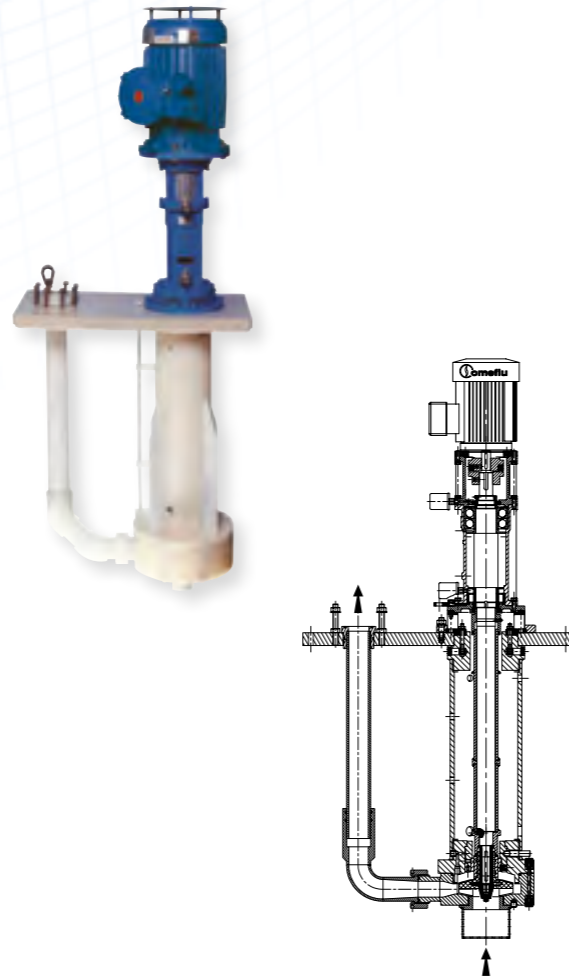

## DIAGRAMMES

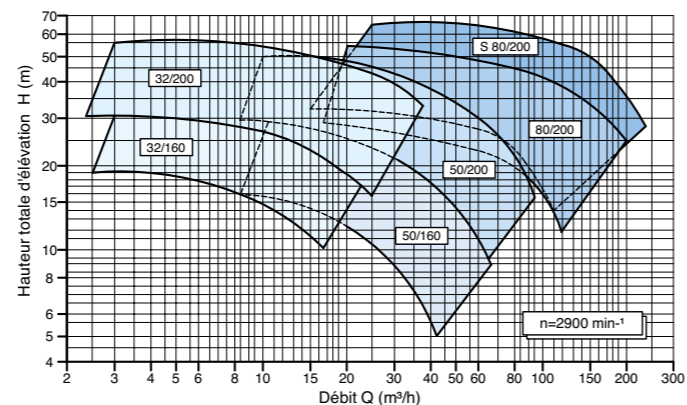
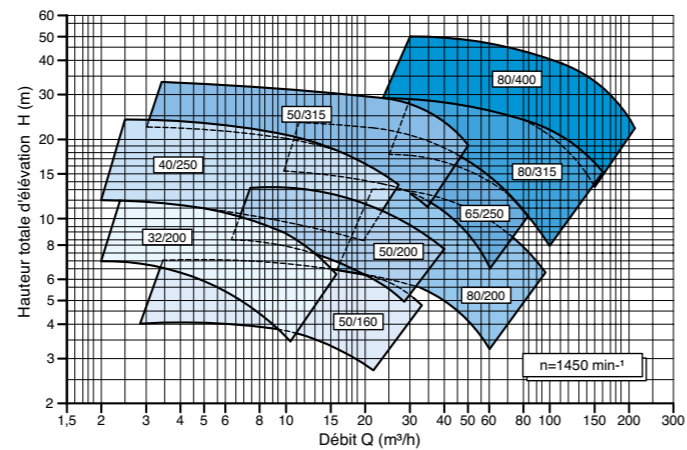

# VI

## PRÉSENTATION

Les pompes centrifuges verticales VCP-M, VLP-M et VLP-A sont destinées au transfert des liquides clairs ou légèrement chargés dans les secteurs les plus divers de l'industrie.

Suivant les conditions d'implantation requises, les pompes verticales SOMEFLU s'adaptent à votre besoin :

- › VCP-M longueur sous pose 400 mm
- › VLP-M longueur sous pose 500 à 700 mm suivant modèle
- › VLP-A longueur sous pose 500 à 700 mm suivant modèle
- › Les pompes VCP-M / VLP-M / VLP-A offrent des débits jusqu'à 60 m<sup>3</sup>/h et une hauteur manométrique jusqu'à 45 mcl.
- › Pour des débits jusqu'à 250 m<sup>3</sup>/h et de 2 m sous pose, voir notre série VP.

## MATÉRIAUX

Hydraulique entièrement réalisée en matériaux plastiques de fortes épaisseurs usinées dans la masse.

Aucune pièce métallique n'est en contact avec le fluide véhiculé.

HYDRAULIQUE	JOINTS
PP / PP-EL	EPDM
PVDF / PVDF-EL	VITON®
PEHD / PEHD-EL	VITON VAC®

## CONFORMITÉ ATEX

Pour la zone CE, toutes les pompes VCP-M, VLP-M et VLP-A sont disponibles en versions certifiées ATEX :

- › Ex II 2/3 G/GD c IIB/IIC T4 (autres sur demande)

## CARACTÉRISTIQUES

Performance en 50 Hz :

- › De 1 à 60 m<sup>3</sup>/h
- › De 1 à 45 mcl
- › Température de service de -20°C à 120°C

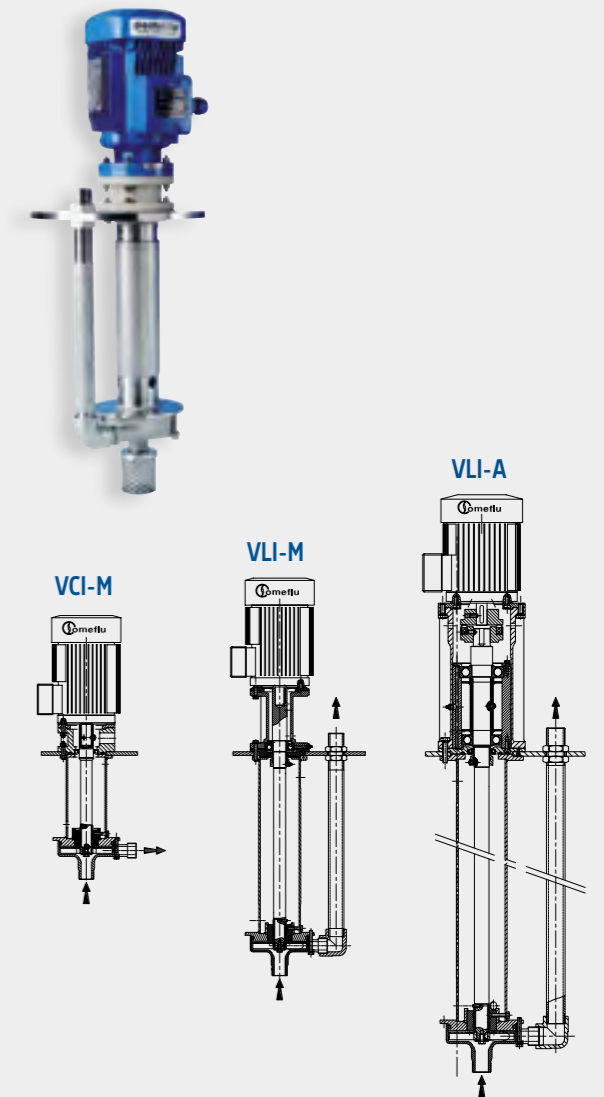

## DIAGRAMMES

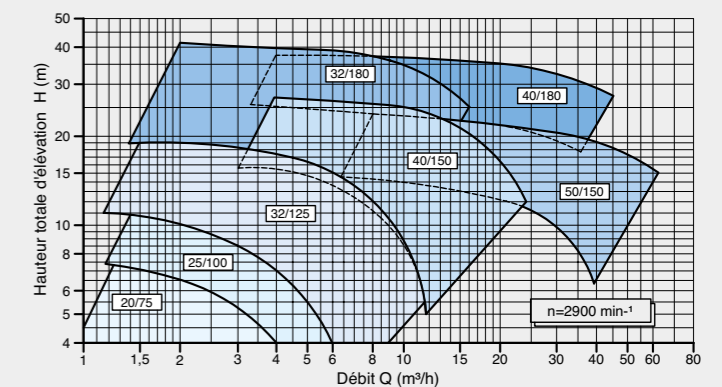
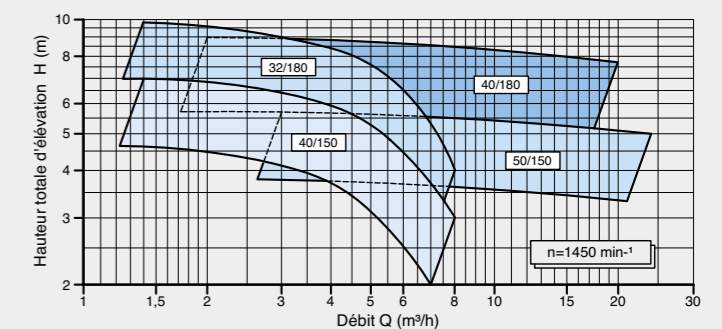



## NOUS CONCEVONS DES POMPES À HÉLICES POUR LE RELEVAGE D'EAU DOUCE, SAUMÂTRE OU SALÉE

Fondée en 1966, la société CHABOT est un fabricant français de pompes à hélices. À l'origine, les pompes CHABOT étaient mises en œuvre pour solutionner les problématiques de drainage dans les zones de marais asséchés, comme le marais Poitevin.

Au fil des années, des besoins et des évolutions du marché, les pompes à eau CHABOT ont évolué et sont utilisées aussi bien pour l'aquaculture, l'agriculture, l'industrie que les travaux publics. Nos activités se sont diversifiées et déployées dans le monde entier.

Aujourd'hui, avec plus de 50 années d'existence et d'expertise, la société CHABOT propose une gamme de produits beaucoup plus large. Nous développons des solutions de pompage innovantes, en adéquation avec vos besoins, vos spécificités et contraintes.

### NOS SERVICES

Un accompagnement complet de nos clients grâce à la mutualisation des compétences du groupe et de ses partenaires :

- › Études et réalisation d'armoire de commande et régulation
- › Certificat d'économie d'énergie (CEE) avec variateur de fréquence
- › Aide au financement (Agilor)
- › E.Surveillance
- › Fabrication sur mesure pour remplacement en lieu et place de pompes anciennes à hélices, toutes marques confondues
- › Aide à la digitalisation
- › Assistance et mise en service sur site
- › Conception et réalisation sur-mesure

### RÉFÉRENCES

#### Aquaculture :

- › Aqua Austral - La Réunion
- › Caviar Huso - France
- › Ferme Marine Aquanord - France
- › France Turbot - France
- › Pêcherie de Djerba - Tunisie
- › Pisciculture Giannetas - Grèce
- › Satmar - France

#### Agriculture - Irrigation :

- › CIE Agricole de Saint-Louis - Sénégal

#### Salins :

- › Ste Nouvelles des Salins du Sine Saloum - Sénégal

#### Divers Industries, carrières, loisirs, TP :

- › Aéroport de Phnom-Penh - Cambodge
- › Aquabéarn - France
- › Europac - Papeterie de Rouen - France
- › Lafarge Granulats - France
- › Santerne Fluides - Nausicaa - Boulogne-sur-Mer



## UNE GAMME COMPLÈTE DE POMPES À HÉLICES ROBUSTES ET FIABLES EN CONSTRUCTION STANDARD

### POMPES SÉRIE VE

MODÈLE	DÉBIT MAXI	HMT	SPÉCIFICITÉS
VE200	200 m³/h	Faible hauteur de relevage 0,50 m à 1,75 m	Faible consommation électrique pour applications aquacoles.
VE260	360 m³/h		
VE350	720 m³/h		

### POMPES SÉRIE V

MODÈLE	DÉBIT	HMT	SPÉCIFICITÉS
V160	80 à 180 m³/h	1 à 7 m ou 12 m	Agriculture (drainage) Industrie Pisciculture Transfert d'eau
V200	180 à 370 m³/h		
V260	370 à 570 m³/h		
V300	570 à 800 m³/h		
V350	800 à 1 200 m³/h		
V400	1 200 à 1 800 m³/h		
V500	1 800 à 3 000 m³/h		
V600	3 000 à 4 600 m³/h		
V700	4 600 à 7 000 m³/h		

### POMPES SÉRIE P150

MODÈLE	DÉBIT MAXI	HMT MAXI	SPÉCIFICITÉS
P150-0.5-6	Jusqu'à 90 m³/h	0.35 m	Aération et brassage de bassins, en aquaculture ou en aquariologie.
P150-0.5-4	Jusqu'à 140 m³/h	0.35 m	
P150-1-6	Jusqu'à 56 m³/h	0.85 m	
P150-1-4	Jusqu'à 120 m³/h	0.85 m	
P150-1.5-4	Jusqu'à 120 m³/h	1.35 m	



En complément de notre catalogue, nous concevons des solutions de pompage sur-mesure, notamment pour les sites isolés : stations de pompage photovoltaïques autonomes ou avec des groupes électrogènes.



### NOS MARCHÉS

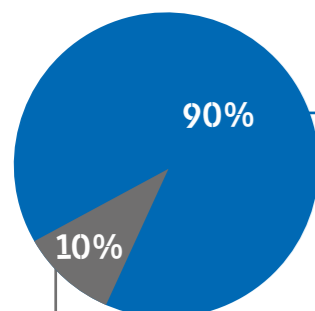

90% Agriculture : drainage, irrigation.  
10% Aquaculture : pisciculture, ostréiculture, etc.

- › Aquariums
- › Travaux publics, mines et carrières
- › Loisirs, Centres aquatiques
- › Industrie : Alimentation process et utilité en eau, gros volume
- › Prévention des risques d'inondations
- › Protection des installations hydroélectriques



## SÉRIE P (EN PLASTIQUE)

### PRÉSENTATION

De fabrication française, les pompes à hélices CHABOT de la série P sont destinées à l'aération et au brassage de bassins, mais aussi au transfert d'eau douce, saumâtre ou salée dans des domaines comme l'aquaculture, l'aquaponie ou l'aquariologie.

### PRINCIPAUX AVANTAGES

- › Conception en matière plastique pour une parfaite résistance aux eaux salées ou saumâtres
- › À l'exception de l'arbre, les parties immergées sont chimiquement inertes et sans impact sur les jeunes organismes vivants (alevins, naissains, larves, etc.)
- › Hélice étudiée en simulation numérique pour une consommation énergétique optimisée
- › Mise en oeuvre facilitée grâce à nos accessoires optionnels qui permettent l'installation sans travaux de génie civil
- › Pompe légère d'un poids de 42.5 kg maximum pour une mobilité adaptée à vos besoins
- › Démontage et réparabilité sans difficulté, même après plusieurs années de fonctionnement en milieu agressif

### UTILISATION

La série P est utilisée en pisciculture, ostréiculture, mytiliculture, échiniculture et en aquariologie :

- › Brassage et création de mouvements dans l'eau
- › Aération de bassins dégorgoirs
- › Transfert entre eaux claires
- › Recirculation d'eau : vers un autre bassin ou au sein du même bassin
- › Remontée d'eau vers le Bassin de réserve pour écoulement gravitaire

### ACCESSOIRES OPTIONNELS

- › Trépied
- › Platine support (pompe Lg 0.5 m)
- › Crépine

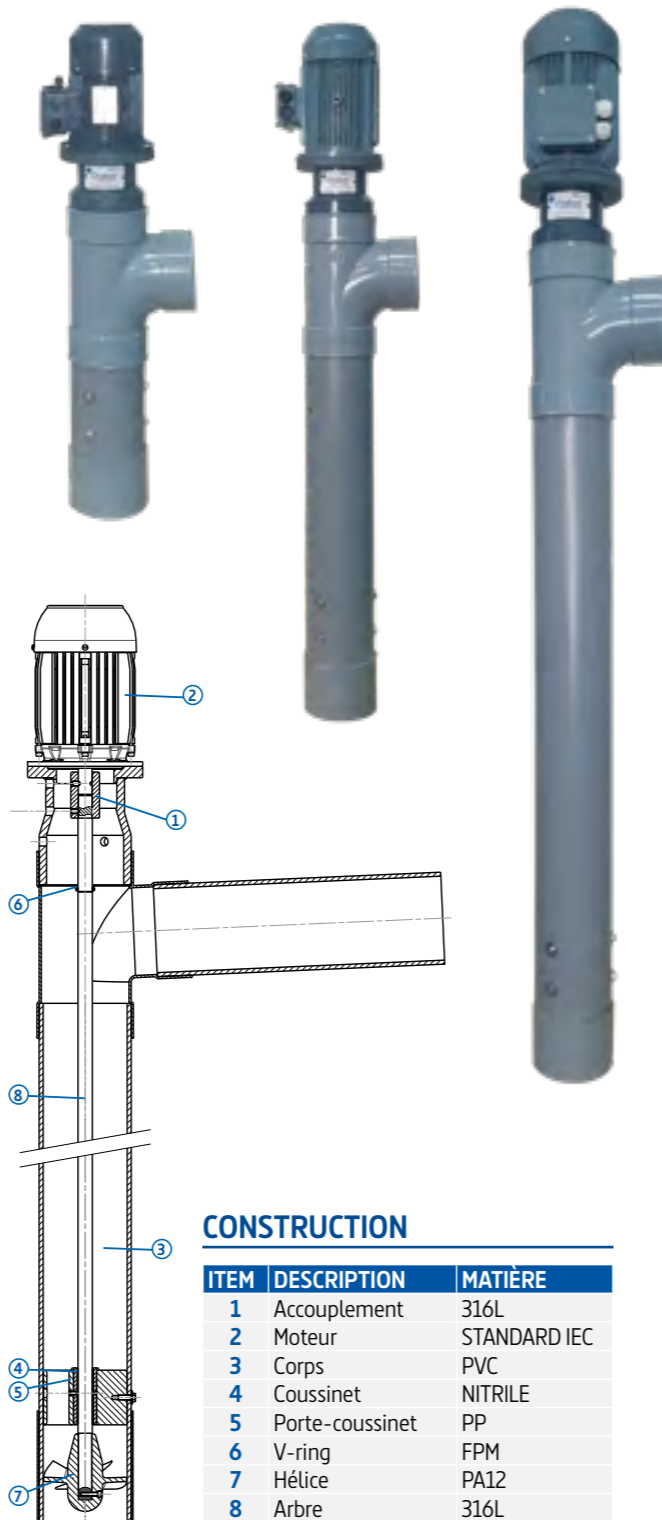

### CONSTRUCTION

ITEM	DESCRIPTION	MATIÈRE
1	Accouplement	316L
2	Moteur	STANDARD IEC
3	Corps	PVC
4	Coussinet	NITRILE
5	Porte-coussinet	PP
6	V-ring	FPM
7	Hélice	PA12
8	Arbre	316L

## SÉRIE V

Les pompes de la série V sont destinées au relevage et au transfert d'eau douce, saumâtre ou salée, claire ou légèrement chargée, dans de nombreux domaines d'activité où de gros débits sous faibles et moyennes hauteurs d'élévation sont recherchés.

### PRINCIPAUX AVANTAGES

- › Moteurs normalisés selon normes CEI : Motorisation thermique ou hydraulique sur demande
- › Conception modulaire
- › Bonne réparabilité et maintenance simplifiée
- › Palier supérieur de construction robuste pour usage intensif
- › Paliers inférieurs hydrolub, lubrifié par le fluide pompé
- › Solutions de pompage sur-mesure et clé en main sur demande
- › Plan de financement suivant éligibilité

### UTILISATION

- › Transfert gros débit en industrie
- › Plateforme anti-inondation
- › Drainage agricole et irrigation (marais, polders, riziculture, cultures céréalières, etc.)
- › Aquaculture : pisciculture, ostréiculture, mytiliculture, échiniculture, etc.
- › Désalement d'eau de mer
- › Alimentation de salines
- › Travaux publics et carrières



## SÉRIE VE

Les pompes de la série VE apportent une solution robuste et innovante pour les applications avec hauteur d'élévation maximum de 1.75 m.

La forme évasée du corps permet un écoulement gravitaire à partir du niveau de la plaque d'assise.

À installer sur une plateforme déversoir, la configuration des pompes VE permet ainsi de recréer un écoulement au plus près des caractéristiques naturelles avec un gain de consommation électrique procurée par l'absence de coude.

### PRINCIPAUX AVANTAGES

- › Moteurs Normalisés CEI
- › Faible consommation électrique
- › Palier supérieur de construction robuste pour service continu
- › Palier inférieur hydrolub, lubrifié par le fluide pompé
- › Solutions de pompage sur mesure
- › Poste de pompage clé en main sur demande
- › Plan de financement suivant éligibilité

### UTILISATION

- › Relevage et transfert d'eau douce, saumâtre ou salée, sous faible hauteur d'élévation dans tous les domaines d'activité
- › Particulièrement adaptée pour le transfert, l'alimentation et la régénération de bassins dans les applications aquacoles et piscicoles



# E-SURVEILLANCE

## MAINTENANCE PRÉVENTIVE CONDITIONNELLE ET PRÉDICTIVE : UN SERVICE SIMPLE ET PERFORMANT QUI S'INSTALLE EN MOINS DE 60 MINUTES

En lançant une nouvelle gamme d'E-Surveillance, les filiales SOMEFLU et CHABOT de la division pompes du groupe Gestion & Prospective, souhaitent proposer des solutions efficaces de suivi des performances en opération ainsi que le support à la maintenance des pompes, avec toute la liberté, la sécurité et la simplicité, que peut offrir le monde numérique.

### ACCÉDER ET GÉRER VOTRE PARC DE POMPES N'IMPORTE OÙ ET N'IMPORTE QUAND GRÂCE À L'E-SURVEILLANCE

Avec l'E-Surveillance SOMEFLU ou CHABOT, votre téléphone, votre tablette ou votre ordinateur offrent une visibilité sur le parc machine et la tranquillité d'esprit dont vous avez besoin.

La surveillance des machines est basée sur l'exploitation des données vibratoires, électriques et de températures provenant des capteurs placés sur les pompes ou en armoire et des données des variateurs ou automatés.

Les clients et utilisateurs de l'E-Surveillance bénéficient d'outils et de solutions qui s'intègrent à leur environnement de maintenance prédictive. Ils accèdent ainsi à l'identification des

avaries opérationnelles et au suivi des tendances. La connaissance des paramètres de conception et de fonctionnement des pompes SOMEFLU et CHABOT, permet de concevoir au mieux le plan de mesure adapté aux besoins de l'exploitation et/ou de la maintenance.

Avec l'angle d'analyse d'un constructeur de pompes, nos spécialistes apportent un support à valeur ajoutée dans l'analyse des données et la construction d'objectifs, que ce soit pour réduire la consommation énergétique, pour maîtriser les coûts de maintenance ou pour aider à diminuer les pertes d'exploitation.

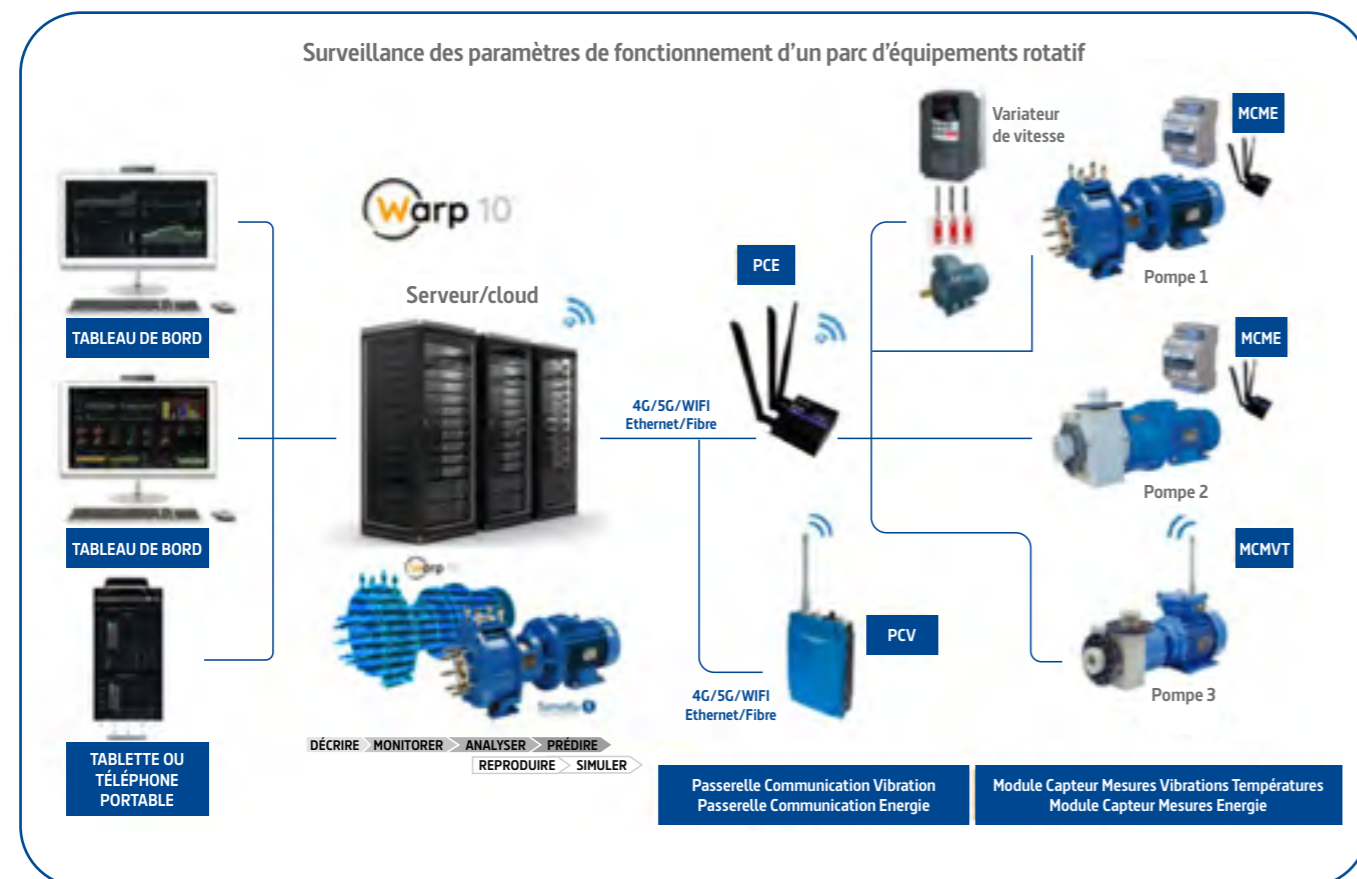

**Capteurs de vibrations et de température (filaire et sans fil, option ATEX)**

Vibration sur trois axes (piézoélectrique et MEMS), capteur de température sans fil

Passerelle sans fil, Ex, Réseau Local ZIGBEE, communication ethernet RJ45 plus 4G

### POINTS CLÉS

#### Maîtrise de la chaîne numérique complète :

- › Configuration des capteurs de vibration, température, courant, tension, etc.
- › Interfaçage avec les automates et variateurs
- › Gestion des protocoles de transmission des informations en local puis à distance
- › Intégration dans une architecture de serveur avec bases de données pour stocker les données dans le système informatique du Client ou celui de SOMEFLU

#### Expérience utilisateur :

- › Réception des alarmes et alertes par SMS/appels
- › Optimisation des consommations électriques
- › Diminution des pertes d'exploitation
- › Programmation des interventions techniques en amont
- › Suivi des performances de la pompe
- › Interface personnalisée

**Mesure de tension et de courant**

Capteur de courant et de tension

Détecteur de défauts de courant DLM M20

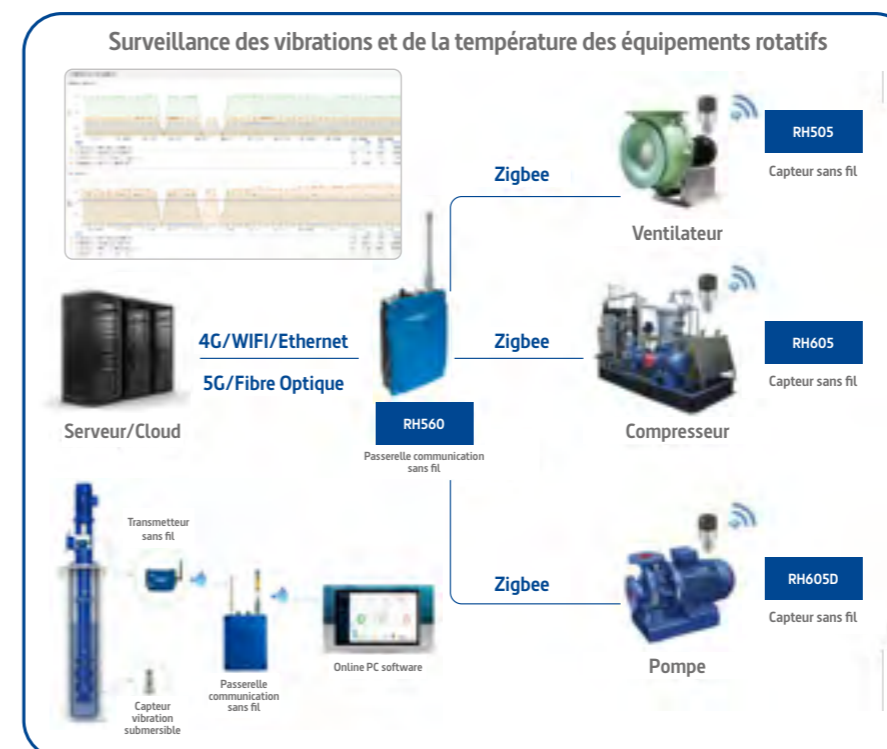

**Détection de défauts typiques**

Alimentation électrique

Rotor de moteur électrique

Roulements à billes

Transmission

Mécanique / hydraulique

Système / processus

EXEMPLES

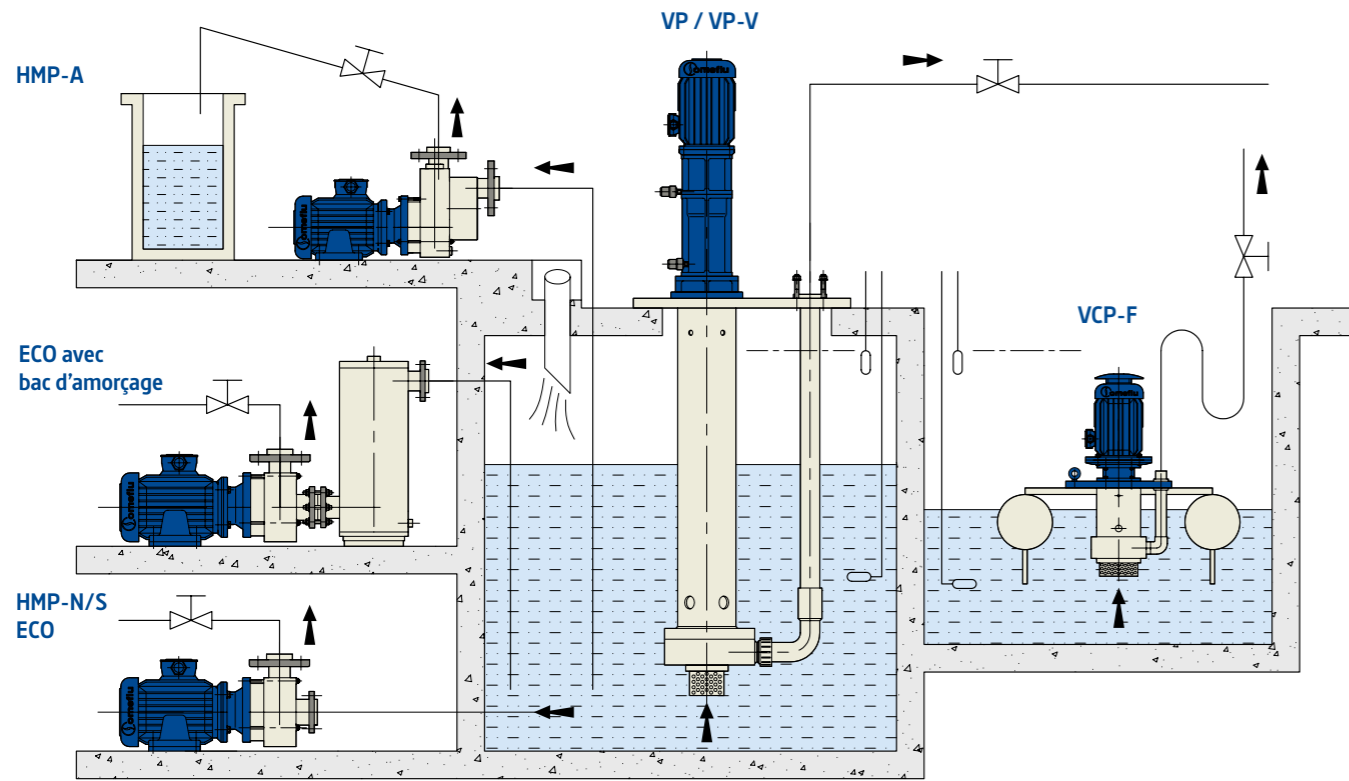

AUTRES PRODUITS

- > Groupe de filtration
- > Groupe de détartrage
- > Accessoires pour la protection et la régulation

Groupe de détartrage GDP



Manomètre avec séparateur



Groupe de filtration GFP



ACCESSOIRES D'INSTALLATION DE POMPE

Expansion boulons d'ancrage



Expansion boulons d'ancrage



Pieds réglables sous la plaque de base

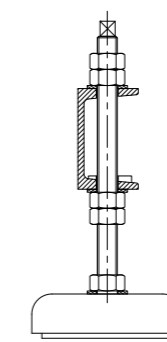

Isolateur de vibrations de la plaque de base et coussinets anti-vibrations

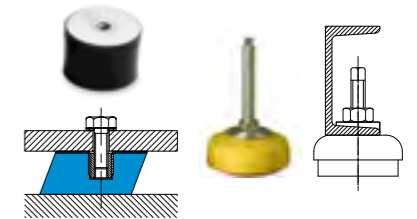

Plaque de base en polymère



Bloc polymère épaulé

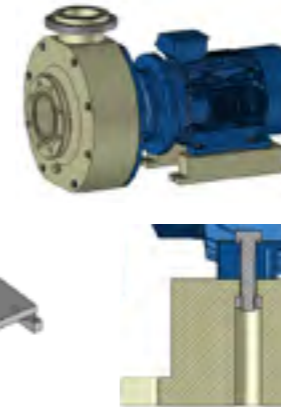

Injection de joint régulateur de débit



Garniture mécanique à cartouche SOMEFLU CB



Réservoir de liquide



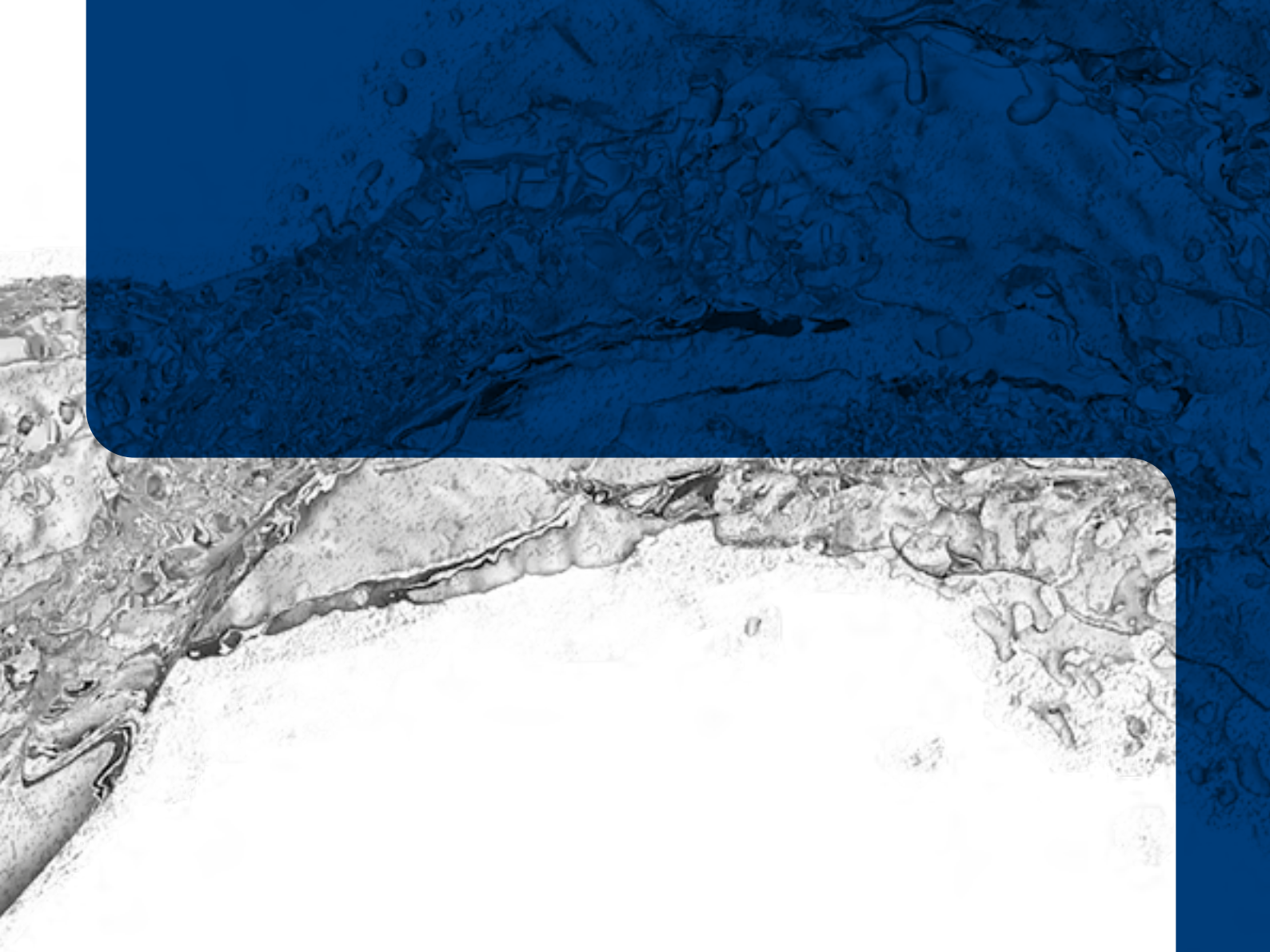

SOMEFLU



CHABOT



GESTION ET  
PROSPECTIVE



**Someflu**   
Pompes centrifuges anticorrosives

BP 72 - F 93172 BAGNOLET cedex - FRANCE  
Tél. : +33 (0)1 43 63 78 95 - Fax : +33 (0)1 43 60 51 08  
someflu@someflu.com - www.someflu.com

